

Uppmättnings- och monteringsanvisningar ELXIS

Uppmätning för skyddsräcke

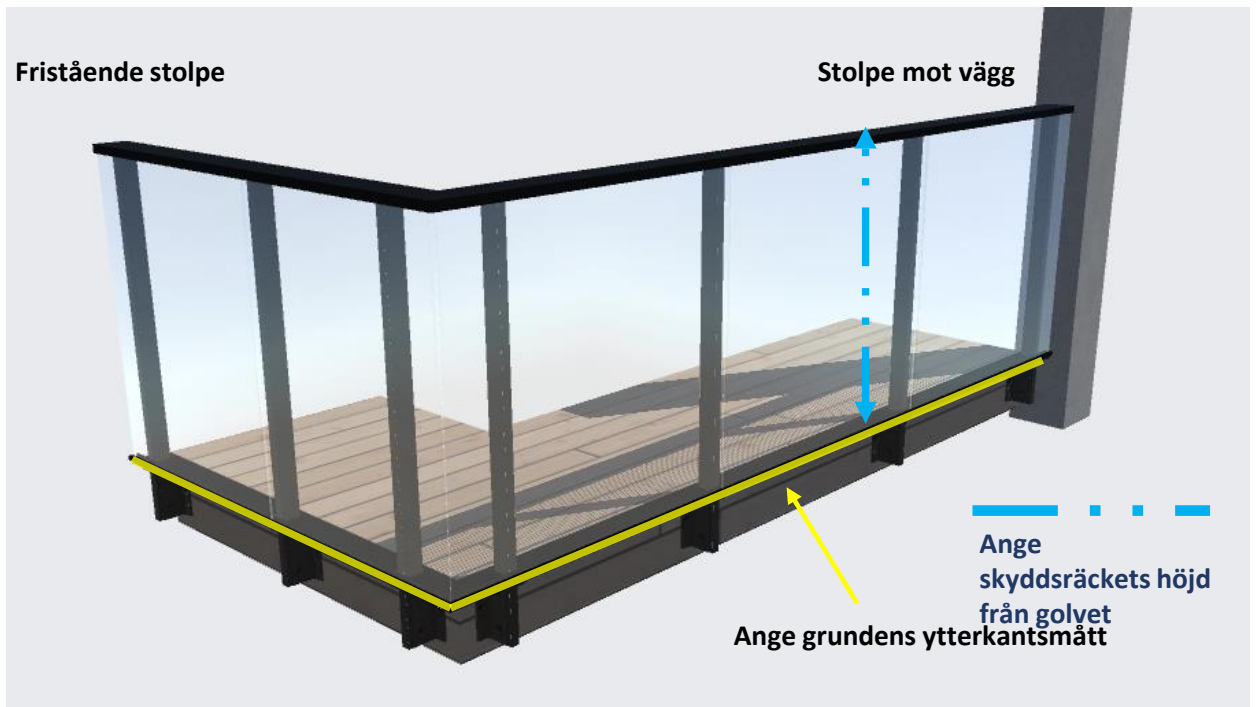

De angivna måtten vid förfrågan/beställning ska vara grundens/terrassens ytterkantsmått. Den gula linjen på ritningarna visar terrassens/grundens ytterkant. Det ska anges huruvida skyddsräcket ska avslutas mot vägg eller vara fristående. Mått ska anges i millimeter, d.v.s. 1 m = 1 000 mm. Stolpar och glas "dras in" så att skyddsräcket passar inom de angivna måtten. Andra slags mått än ytterkantsmått kan anges efter överenskommelse.

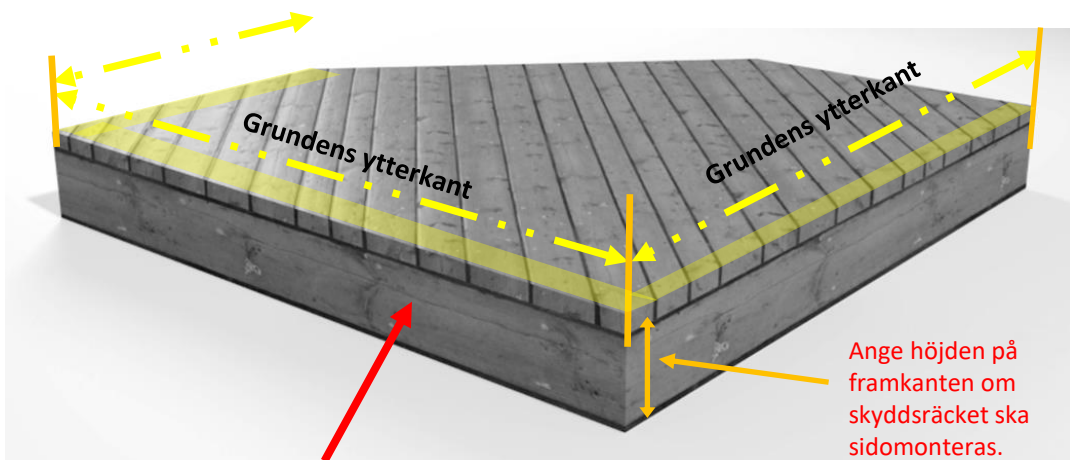

På träkonstruktioner fästs skruvarna i bjälklaget. Det relevanta för träkonstruktioner/grunder är bjälklaget under brädorna. Det är viktigt att konstruktionen är korrekt utförd. Vi rekommenderar att grundens element, såsom bjälkar och regler, monteras med stålbeslag/stolpskor och att grunden lämpar sig för ett skyddsräcke.

Montering av Elxis (topp- /sidomonterat)

Ytterkantsmått, uppdelning och glasstorlekar anges på ritningarna.
Toleransen för alla mått är +/- 3 mm.

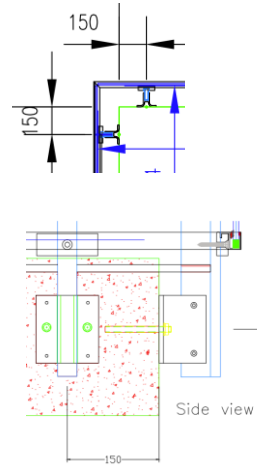
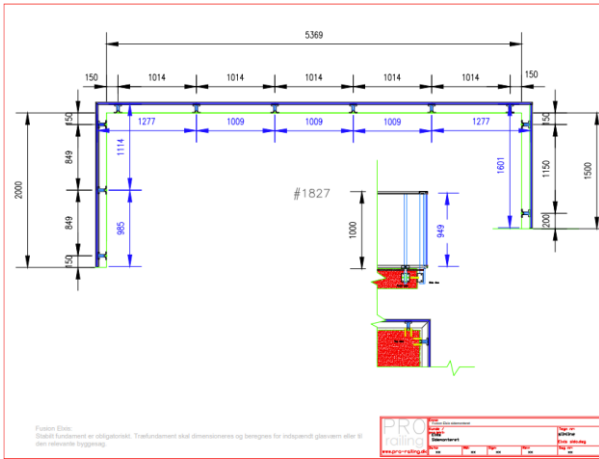

1. Montera alla väggbeslag med avstånd från hörn och cc-stolpe enligt den ritning du får med.
Skruvlinje: min. 90 max. 120 mm under golvet.



2. Montera klämbeslag i de förborrade hålen på stolparna.
Spåret i klämman ska vara uppåtvänt.

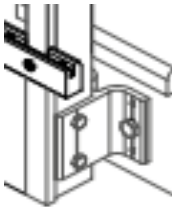

3. Justera stolphöjden enligt din ritning, markera hål på båda sidor och borra. Fäst med skruvar med bulthuvud, så att det sitter i lod och är stabilt. Använd kulskruvar för att justera i lod om så blir nödvändigt (betong).

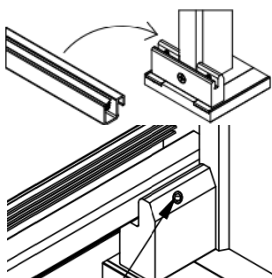
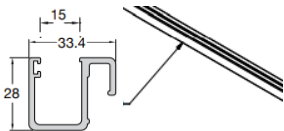

4. Anpassa alu-lister till korrekt längd och montera dem i klämmornas spår. Använd medföljande kulskruvar för att fästa listerna i klämmorna. Sätt i gummlister (med röd kant)

5. Anpassa, borra och montera toplisterna.
Kom ihåg att gummlisten med röst plast baktill ska föras in i relevanta spår innan glaset monteras.

E4638-1360X01

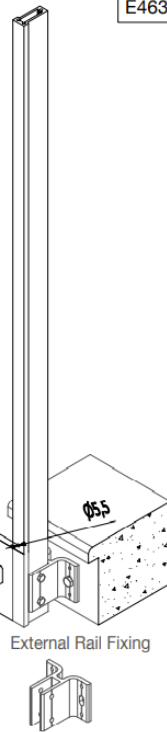

External Rail Fixing

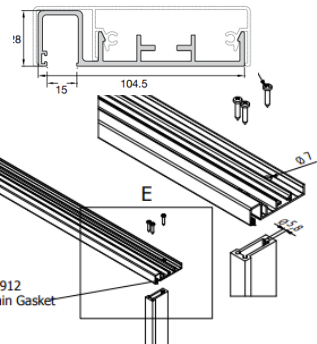
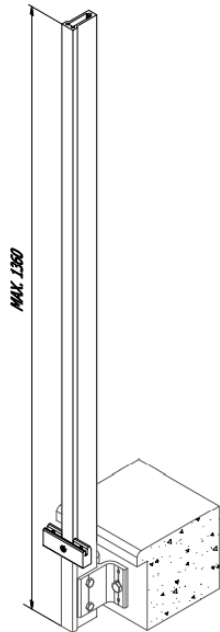

E4912
Main Gasket



6. Sätt svarta avståndsklossar i bottenprofilerna – minst 2 stycken för varje glasskiva, så att glaset vilar på plastklossarna på vardera sida (ca 50–100 mm avstånd från glaskanten).

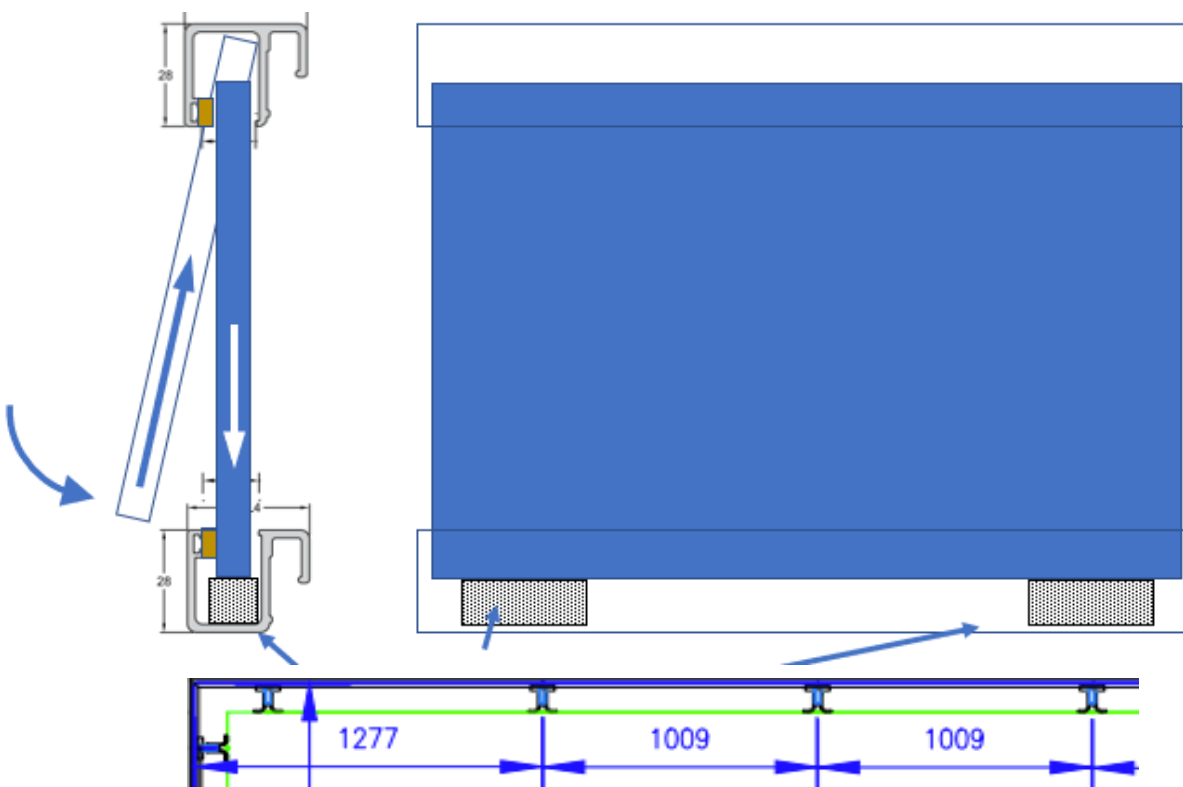

7. Montera glasskivorna enligt de mått och fördelningar som anges på den ritning som medföljer. Stegen är som visat i ovanstående bilder. Lyft försiktigt upp glaset i överliggarens spår och sätt sedan försiktigt ner det på plastklossarna i bottenprofilerna. Som princip har man ca 4 mm "luft" mellan glasskivorna. Glasskivorna ska inte stöta mot varandra.

Det avslutande momentet är att sätta i svarta gummilister. De ska pressas in i spåret.

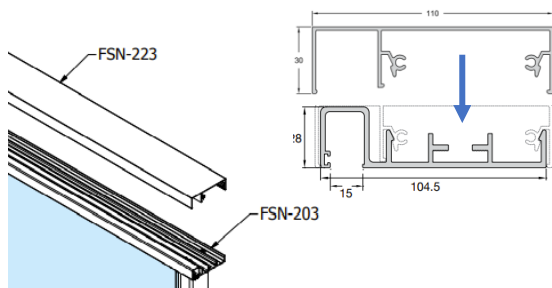

8. Topplisten består av två profiler, FSN203 och FSN223.

Anpassa täcklister (FSN223) så att de passar topplisten (sandwich-profil). De monteras sedan genom att de "klickas på" över FSN203. Om det går trögt hjälper det att använda silikonsprej eller såpvatten och eventuellt snabbtvingar. Topplisten kan också knäckas fast med en gummihammare (knacka lätt på kanterna).
Knacka aldrig på mitten av topplisten eftersom detta kan orsaka bucklor i alu-listen.

Samma princip gäller för alla Elxis-versioner (A och B, topp- eller sidomonterat).

Vid toppmontering av Elxis monteras fötterna på stolparna innan man kommer till detta steg i monteringsprocessen.